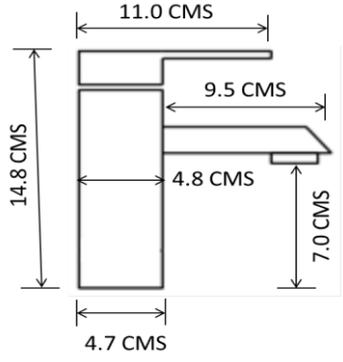

CODIGO	IMAGEN	DIBUJO TECNICO
G-47-A		
MARCA:		
PIZARRO		
LINEA:		
GRIFERIA BAÑOS		
DESCRIPCION:		
MONOMANDO PARA LAVABO		

NORMAS:	CERTIFICACIÓN
NORMA DE APLICACIÓN: NMX-415-ONNCCE-1999	

MATERIALES DE FABRICACIÓN			
Parte	Material	Parte	Material
Cuerpo	Latón		
cartucho	Cerámico		
vastago	Latón		
Manija	Zinc-Alloy		

CARACTERISTICAS TÉCNICAS

MEDIDAS, DISEÑOS E IMÁGENES PODRÁN NO SER EXACTAS Ó IDENTICAS AL PRODUCTO

DIMENSIONES:		INSTRUCCIONES DE COLOCACIÓN
Altura total	14.8 cms	EL MONOMANDO SE INSTALA AL MUEBLE POR MEDIO DE EMPAQUES Y TUERCAS, SE CONECTA A LA ALIMENTACION DE AGUA POR MEDIO DE MANGUERAS METALICAS FLEXIBLES, EL MANERAL SE SUJETA AL CARTUCHO POR MEDIO DE UN OPRESOR.
Cuerpo	4.7 cms	
Alto al agua	7.0 cms	
Largo de la boquilla	9.5 cms	
Largo del maneral	11.0 cms	
Angulo del flujo de agua	90 grados	
PESO DEL PRODUCTO (KGS)	0.900	

ACABADOS:	PRESION MINIMA REQUERIDA PARA UN BUEN FUNCIONAMIENTO:
Cromo: 0.21 - 0.25 um	PRESIÓN DE TRABAJO BAJA, MEDIA Y ALTA POR MINUTO PRESIÓN MÍNIMA 1.0 Kg/cm ² PRESIÓN MÁXIMA 6.0 Kg/cm ²
	TIPO DE CARTUCHO: CERÁMICO PIZARRO 35"

RECOMENDACIONES:	MANTENIMIENTO:
PREVIO A LA INSTALACION, VERIFIQUE QUE LA LONGITUD DE LAS MANGUERAS INCLUIDAS EN EL MONOMANDO SEAN SUFICIENTES PARA LA CONEXION DE LA EXTENSION; (NO UTILIZAR EN NINGUN CASO SILICON PARA SU INSTALACION).	PARA LA LIMPIEZA, USAR SIEMPRE UNA TELA SUAVE HUMEDA Y LUEGO SECAR. NUNCA UTILIZAR ARTICULOS CORTANTES, FIBRAS LIJAS, DETERGENTES SOLVENTES NI POLVOS ABRASIVOS, NO DEJAR EL PRODUCTO SIN LIMPIAR POR PERIODOS LARGOS DE TIEMPO.

GASTO O CONSUMO DE LITROS POR MINUTO.

Presión	Gasto
0.2	2.5
1.0	4.5
2.0	6
3.0	7
4.0	8
5.0	9
6.0	10



GARANTIA:
1 AÑO DE GARANTIA CONTRA DEFECTOS DE FABRICA